

ESQUEMA VERTICAL BLOCOS A/B

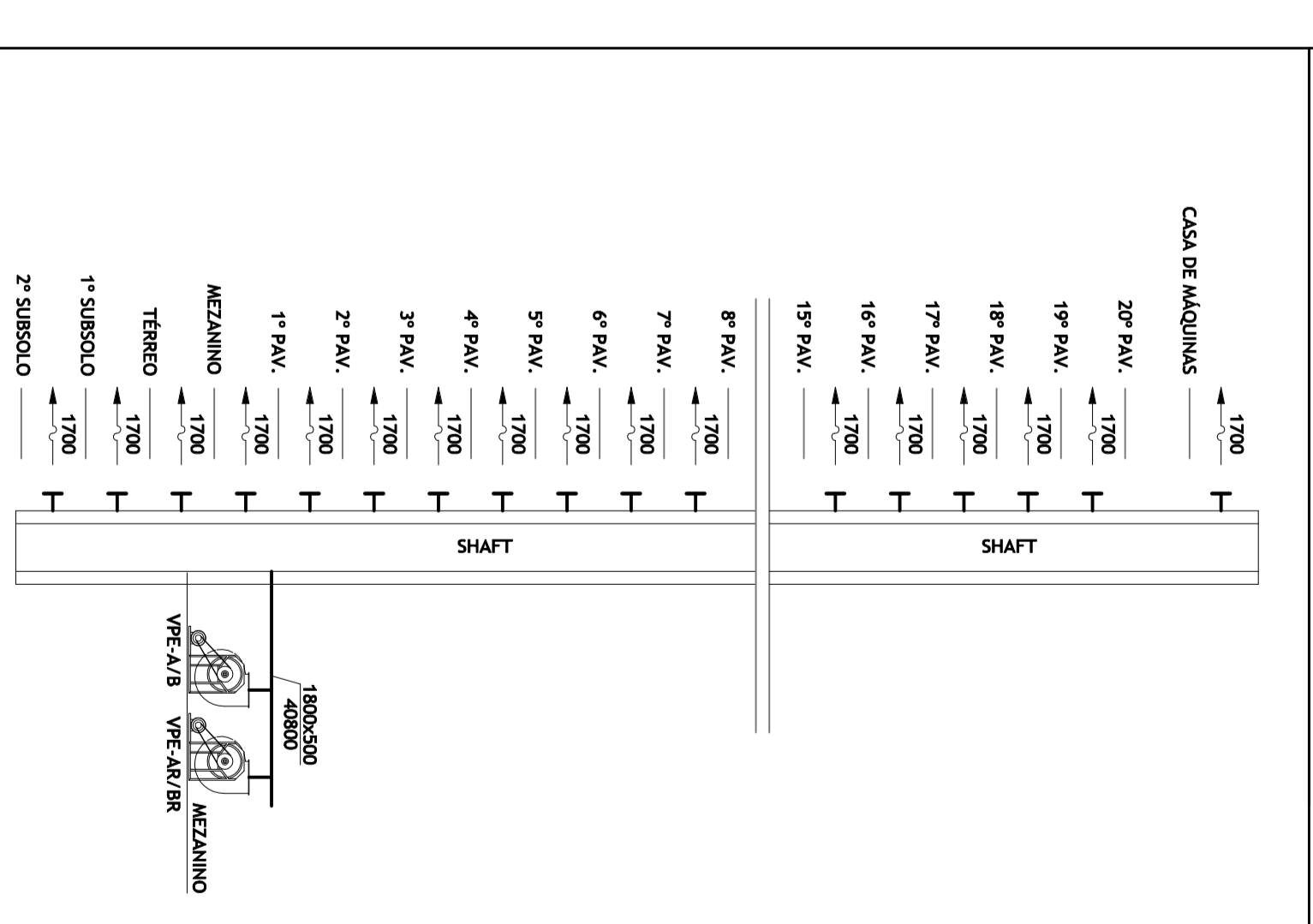

SIMBOLOGIAS

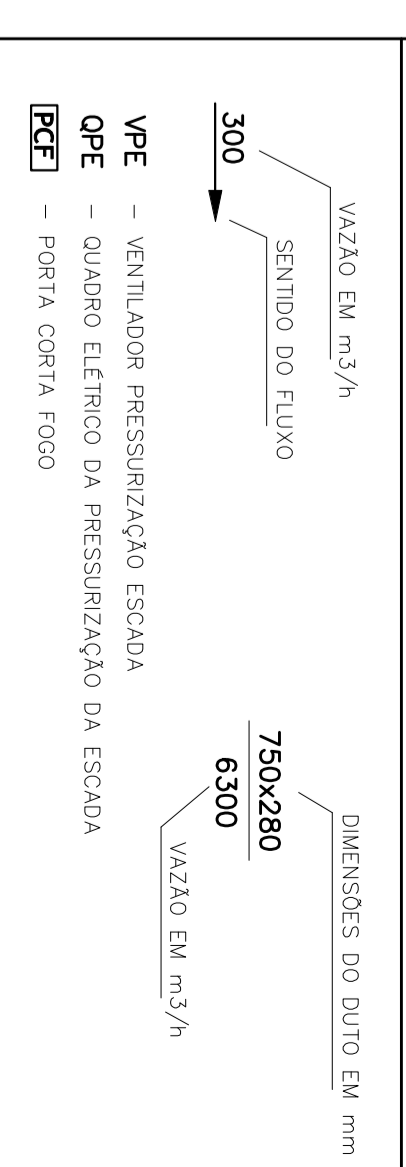

NOTAS

- 1 - TUDO AS ESCADAS ESTÃO EM MARCHA LENTA.
- 2 - O VENTILADOR DE PRESSURIZAÇÃO DA ESCADA É ALIMENTADO POR UM SISTEMA DE PRESSURIZAÇÃO DA ESCADA, UTILIZANDO SE COMO ALIMENTAÇÃO A CALDA DE MÁQUINAS, DE ACORDO COM A NBR 13801.
- 3 - O QUADRO ELÉTRICO DA PRESSURIZAÇÃO DA ESCADA É ALIMENTADO POR UM SISTEMA DE PRESSURIZAÇÃO DA ESCADA, UTILIZANDO SE COMO ALIMENTAÇÃO A CALDA DE MÁQUINAS, DE ACORDO COM A NBR 13801.
- 4 - OS ESTANDETES DE ACABAMENTO DOS PORTOS TRAVELADA DEVEM RECORRER AO PISO DE NO MÍNIMO 2 HENSAS DO ESTANDETE PROTEGIDO PARA RESISTIR.
- 5 - O QUADRO ELÉTRICO DA PRESSURIZAÇÃO DA ESCADA É ALIMENTADO POR UM SISTEMA DE PRESSURIZAÇÃO DA ESCADA, UTILIZANDO SE COMO ALIMENTAÇÃO A CALDA DE MÁQUINAS, DE ACORDO COM A NBR 13801.
- 6 - O QUADRO ELÉTRICO DA PRESSURIZAÇÃO DA ESCADA É ALIMENTADO POR UM SISTEMA DE PRESSURIZAÇÃO DA ESCADA, UTILIZANDO SE COMO ALIMENTAÇÃO A CALDA DE MÁQUINAS, DE ACORDO COM A NBR 13801.
- 7 - AS PORTAS DE CORTA FOGO DEVIDO ÀS SUAS CARACTERÍSTICAS DE RESISTÊNCIA AO FOGO DE NO MÍNIMO 2 HENSAS DEVEM RECORRER AOS PORTOS TRAVELADA DO ESTANDETE PROTEGIDO PARA RESISTIR.
- 8 - O QUADRO ELÉTRICO DA PRESSURIZAÇÃO DA ESCADA É ALIMENTADO POR UM SISTEMA DE PRESSURIZAÇÃO DA ESCADA, UTILIZANDO SE COMO ALIMENTAÇÃO A CALDA DE MÁQUINAS, DE ACORDO COM A NBR 13801.
- 9 - O QUADRO ELÉTRICO DA PRESSURIZAÇÃO DA ESCADA É ALIMENTADO POR UM SISTEMA DE PRESSURIZAÇÃO DA ESCADA, UTILIZANDO SE COMO ALIMENTAÇÃO A CALDA DE MÁQUINAS, DE ACORDO COM A NBR 13801.
- 10 - O QUADRO ELÉTRICO DA PRESSURIZAÇÃO DA ESCADA É ALIMENTADO POR UM SISTEMA DE PRESSURIZAÇÃO DA ESCADA, UTILIZANDO SE COMO ALIMENTAÇÃO A CALDA DE MÁQUINAS, DE ACORDO COM A NBR 13801.

PLANTA BAIXA 2º SUBSÓLO BLOCOS A e B

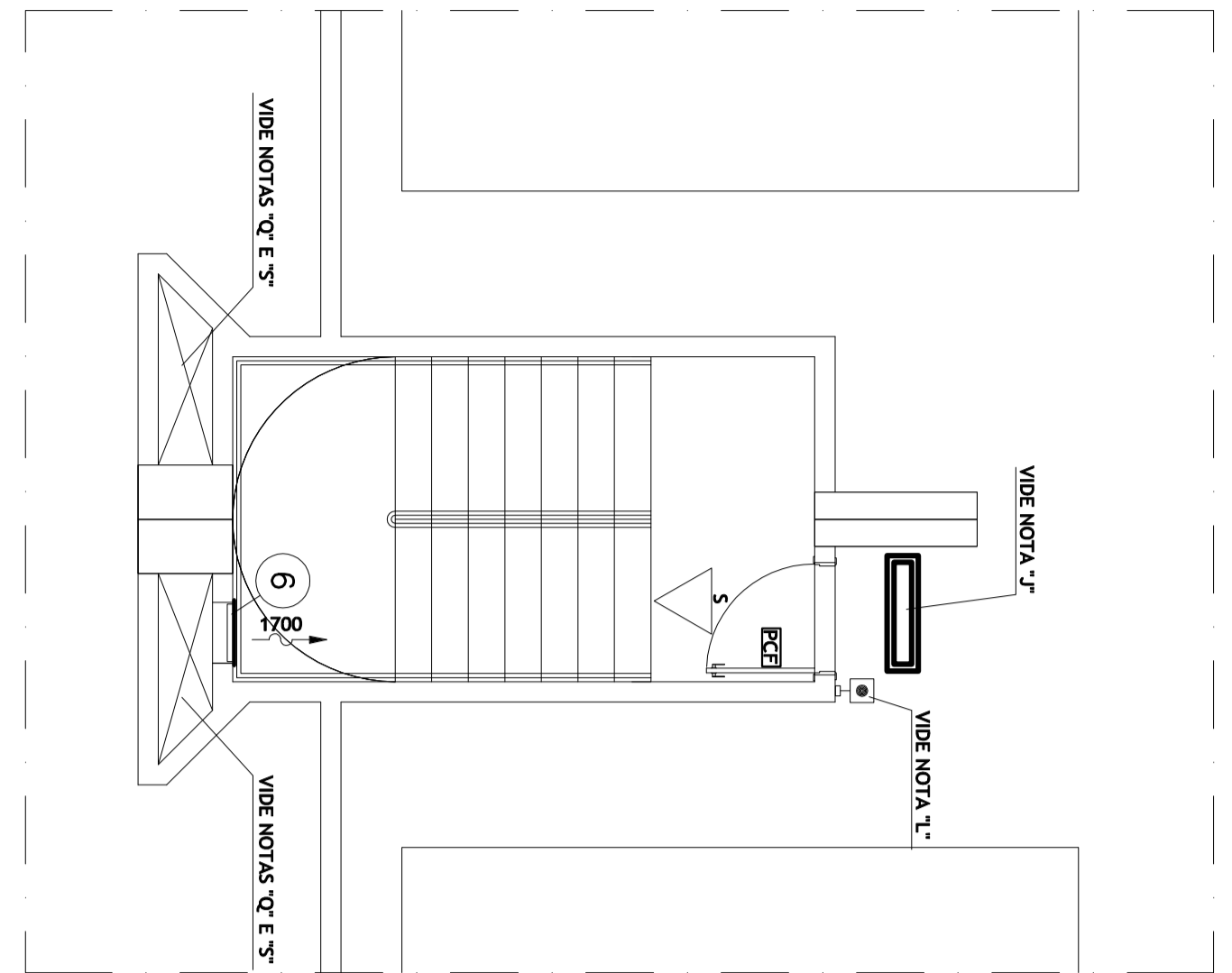

PLANTA BAIXA 1º SUBSÓLO BLOCOS A e B

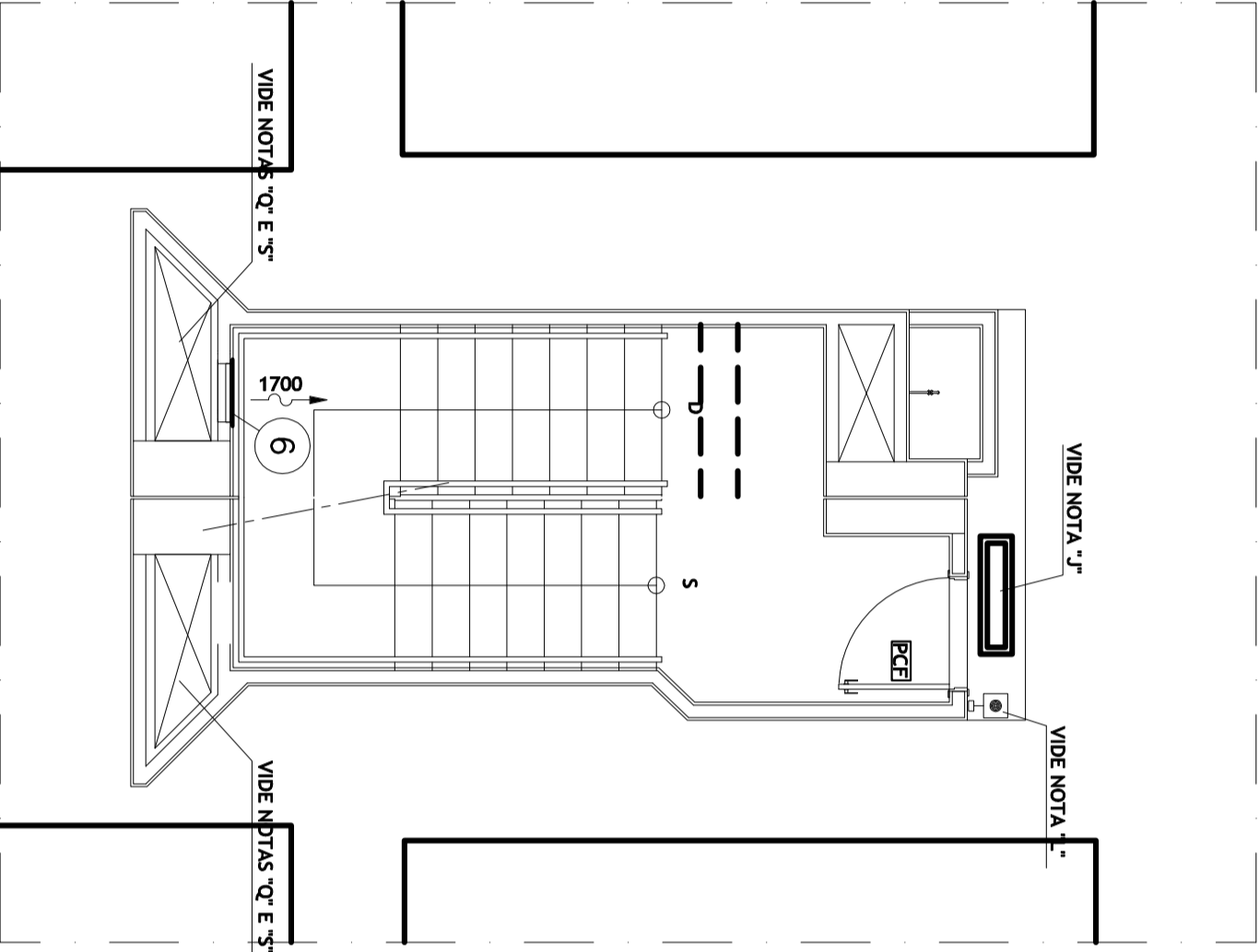

PLANTA BAIXA TERREO BLOCOS A e B

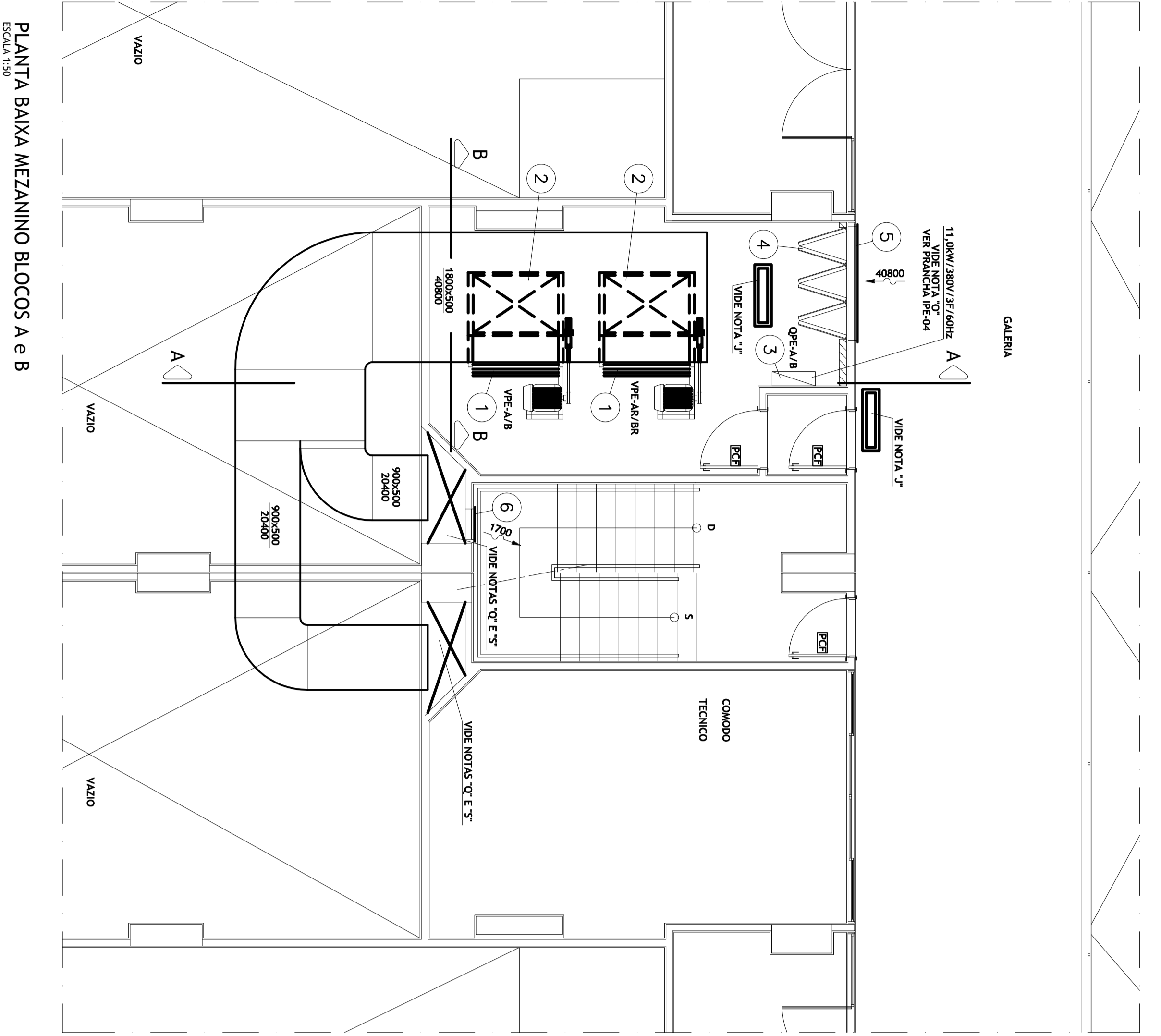
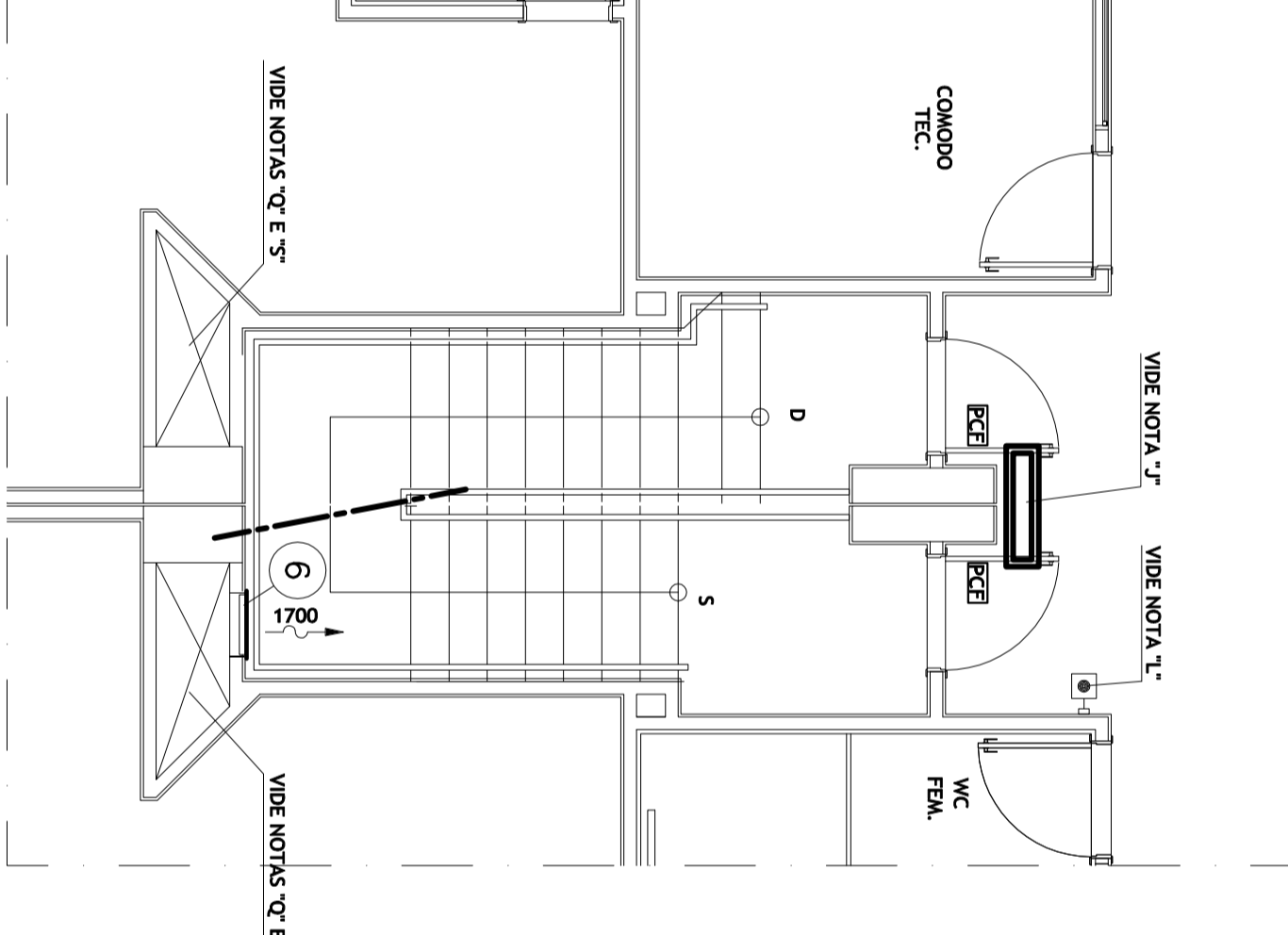

PLANTA BAIXA MEZANINO BLOCOS A e B

PLANTA BAIXA 2º AO 18 PAVIMENTO (PARES) BLOCOS A e B

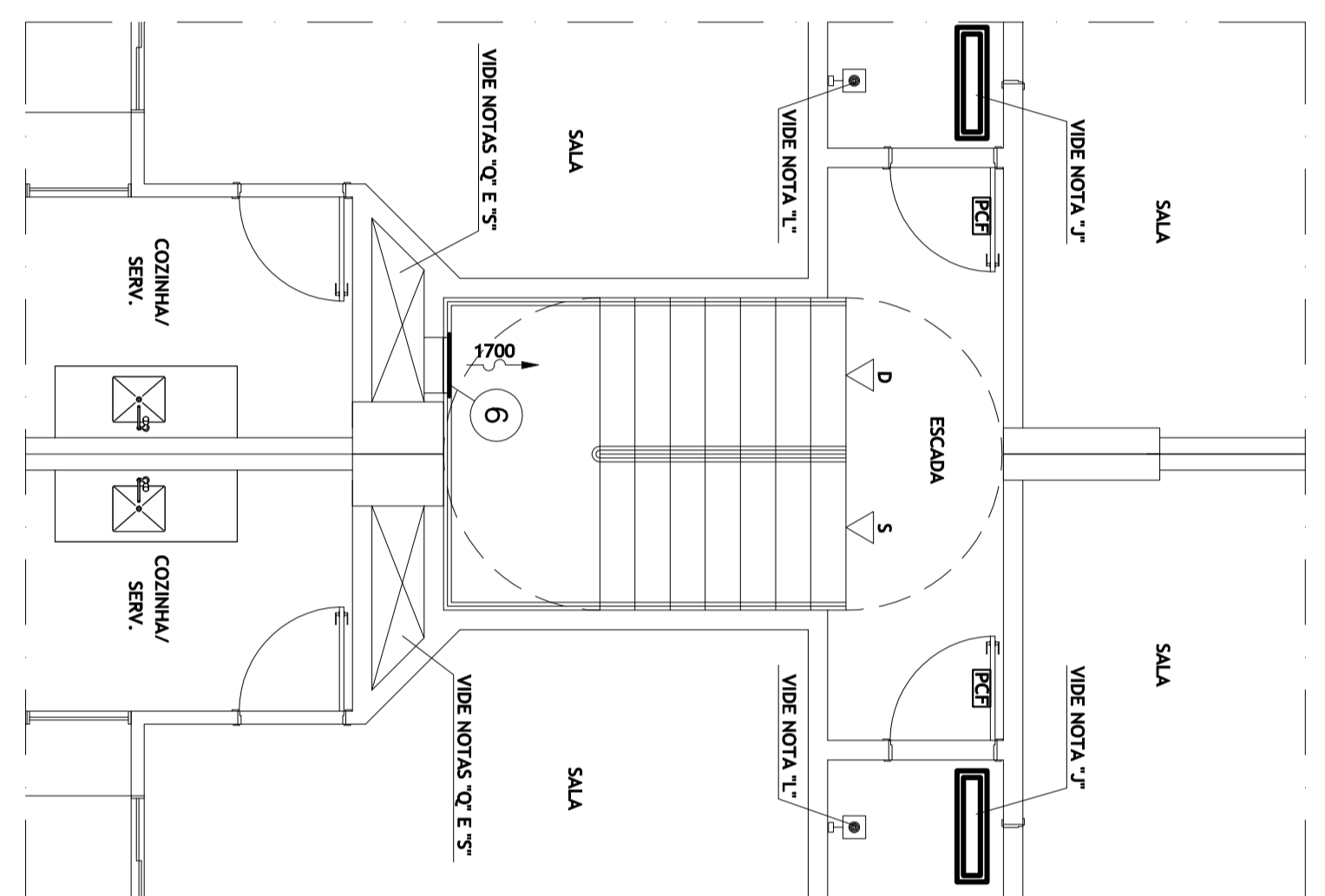

PLANTA BAIXA 1º AO 19 PAVIMENTO (IMPARES) BLOCOS A e B

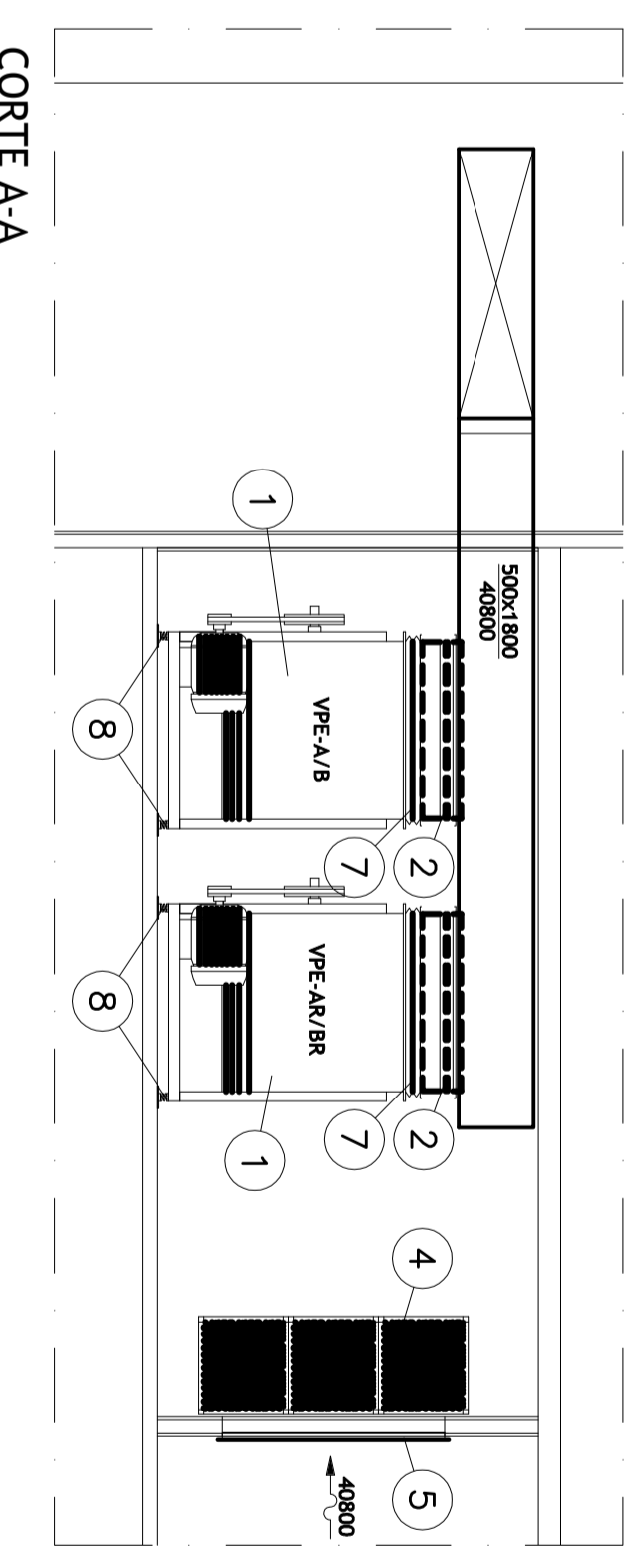
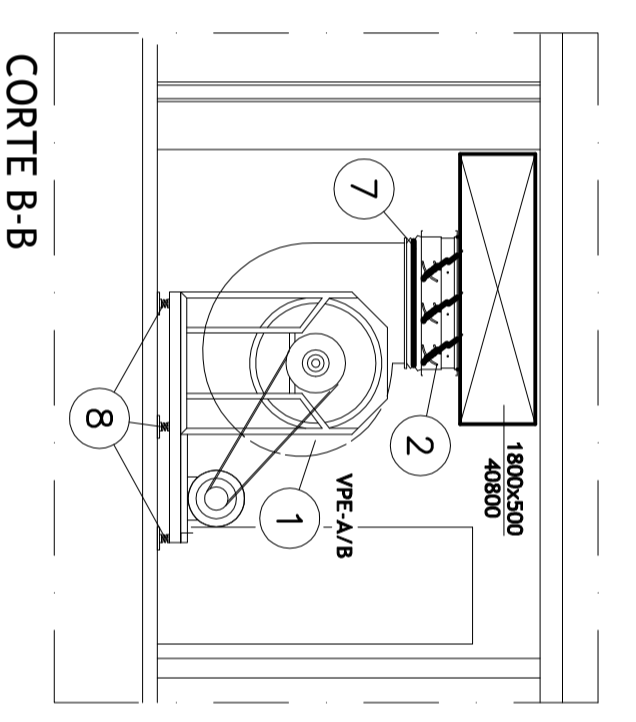
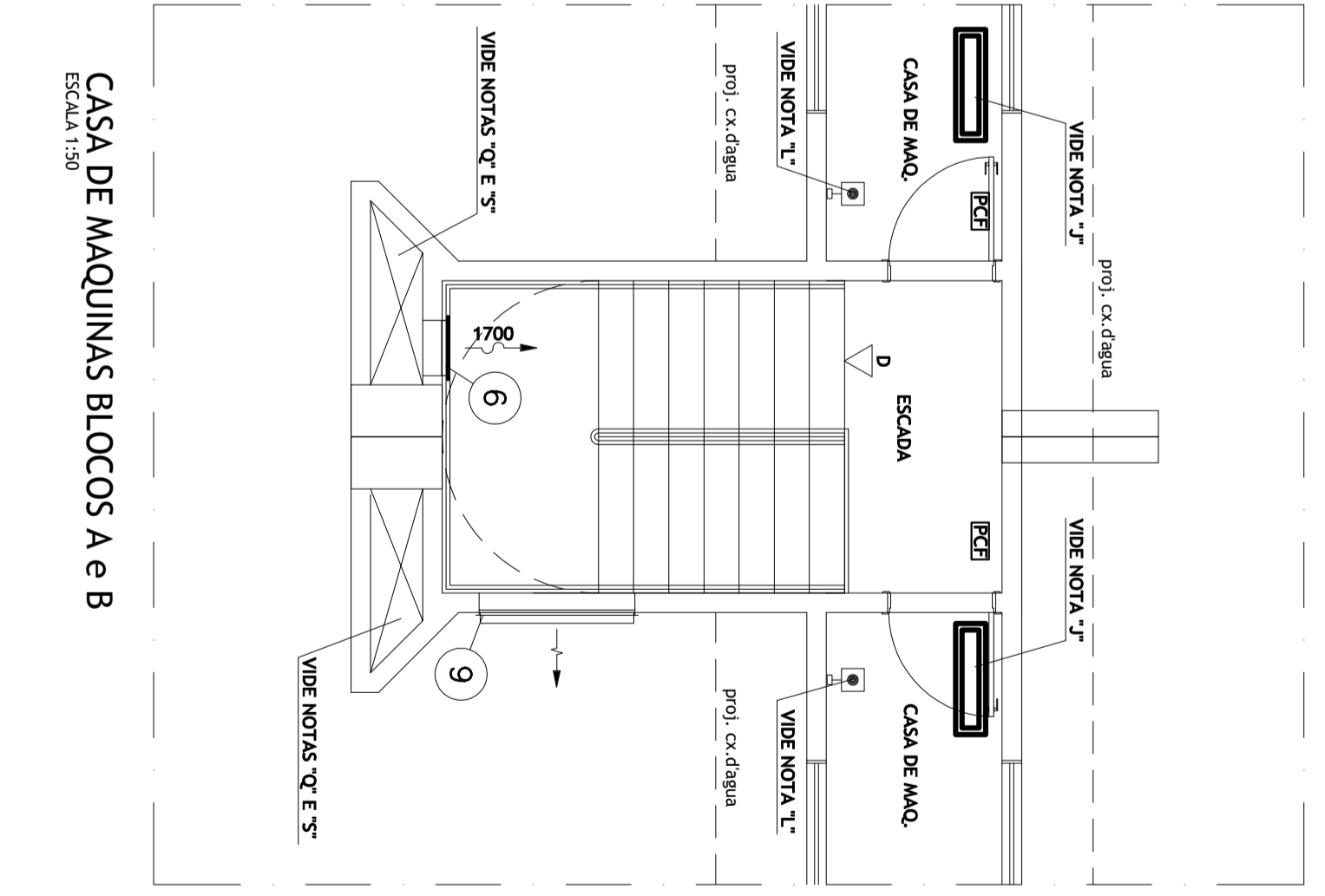
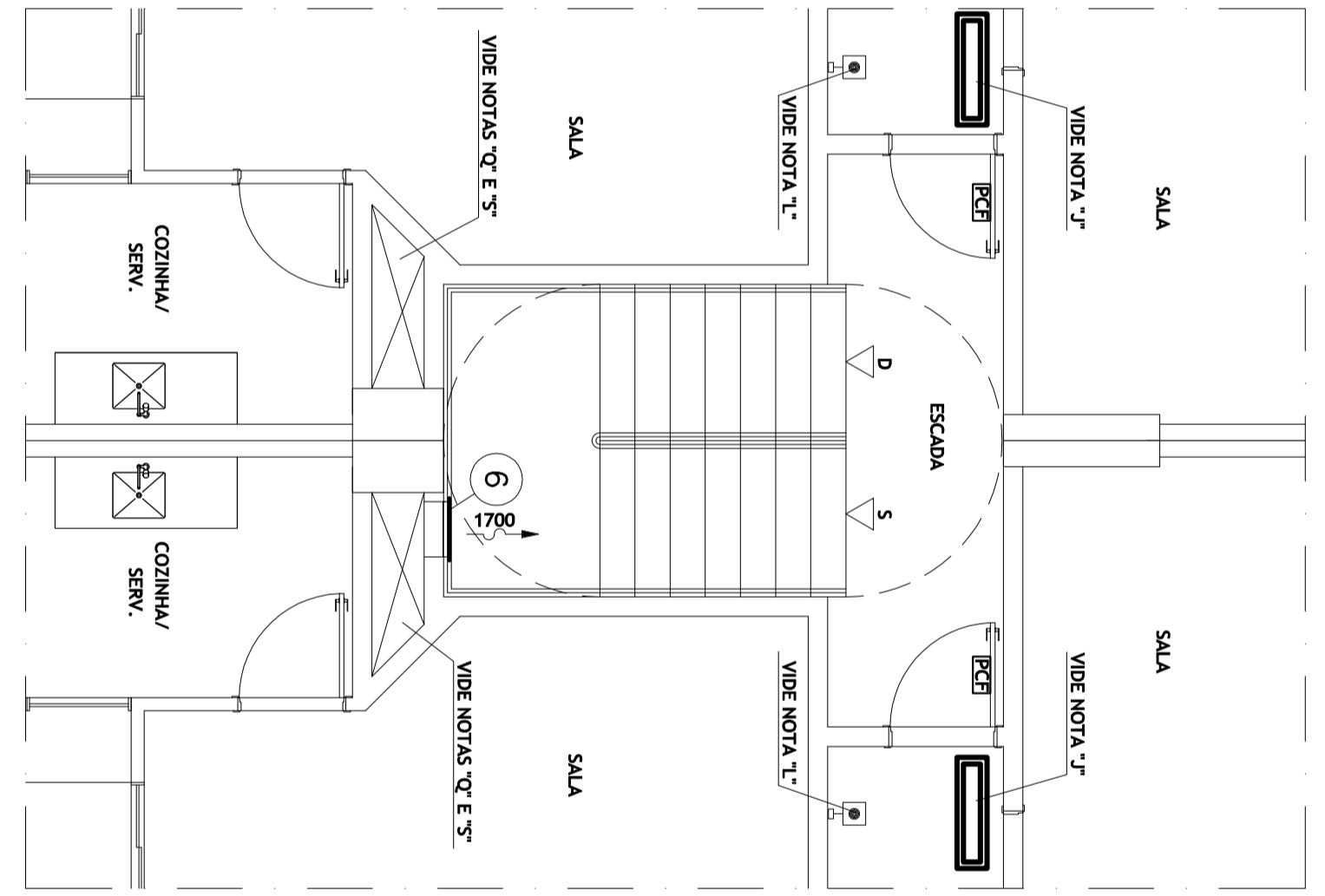

ITEM	DESCRIÇÃO	QUANT.	UNID.
1	ESQUEMA DO TUDO NO SUPRTE DE REGISTRO DE PRESSURIZAÇÃO	1	UNID.
2	ESQUEMA DO TUDO NO SUPRTE DE REGISTRO DE PRESSURIZAÇÃO	1	UNID.
3	ESQUEMA DO TUDO NO SUPRTE DE REGISTRO DE PRESSURIZAÇÃO	1	UNID.
4	ESQUEMA DO TUDO NO SUPRTE DE REGISTRO DE PRESSURIZAÇÃO	1	UNID.
5	ESQUEMA DO TUDO NO SUPRTE DE REGISTRO DE PRESSURIZAÇÃO	1	UNID.
6	ESQUEMA DO TUDO NO SUPRTE DE REGISTRO DE PRESSURIZAÇÃO	1	UNID.
7	ESQUEMA DO TUDO NO SUPRTE DE REGISTRO DE PRESSURIZAÇÃO	1	UNID.
8	ESQUEMA DO TUDO NO SUPRTE DE REGISTRO DE PRESSURIZAÇÃO	1	UNID.
9	ESQUEMA DO TUDO NO SUPRTE DE REGISTRO DE PRESSURIZAÇÃO	1	UNID.
10	ESQUEMA DO TUDO NO SUPRTE DE REGISTRO DE PRESSURIZAÇÃO	1	UNID.
11	ESQUEMA DO TUDO NO SUPRTE DE REGISTRO DE PRESSURIZAÇÃO	1	UNID.
12	ESQUEMA DO TUDO NO SUPRTE DE REGISTRO DE PRESSURIZAÇÃO	1	UNID.
13	ESQUEMA DO TUDO NO SUPRTE DE REGISTRO DE PRESSURIZAÇÃO	1	UNID.
14	ESQUEMA DO TUDO NO SUPRTE DE REGISTRO DE PRESSURIZAÇÃO	1	UNID.
15	ESQUEMA DO TUDO NO SUPRTE DE REGISTRO DE PRESSURIZAÇÃO	1	UNID.
16	ESQUEMA DO TUDO NO SUPRTE DE REGISTRO DE PRESSURIZAÇÃO	1	UNID.
17	ESQUEMA DO TUDO NO SUPRTE DE REGISTRO DE PRESSURIZAÇÃO	1	UNID.
18	ESQUEMA DO TUDO NO SUPRTE DE REGISTRO DE PRESSURIZAÇÃO	1	UNID.
19	ESQUEMA DO TUDO NO SUPRTE DE REGISTRO DE PRESSURIZAÇÃO	1	UNID.
20	ESQUEMA DO TUDO NO SUPRTE DE REGISTRO DE PRESSURIZAÇÃO	1	UNID.
21	ESQUEMA DO TUDO NO SUPRTE DE REGISTRO DE PRESSURIZAÇÃO	1	UNID.
22	ESQUEMA DO TUDO NO SUPRTE DE REGISTRO DE PRESSURIZAÇÃO	1	UNID.
23	ESQUEMA DO TUDO NO SUPRTE DE REGISTRO DE PRESSURIZAÇÃO	1	UNID.
24	ESQUEMA DO TUDO NO SUPRTE DE REGISTRO DE PRESSURIZAÇÃO	1	UNID.
25	ESQUEMA DO TUDO NO SUPRTE DE REGISTRO DE PRESSURIZAÇÃO	1	UNID.
26	ESQUEMA DO TUDO NO SUPRTE DE REGISTRO DE PRESSURIZAÇÃO	1	UNID.
27	ESQUEMA DO TUDO NO SUPRTE DE REGISTRO DE PRESSURIZAÇÃO	1	UNID.
28	ESQUEMA DO TUDO NO SUPRTE DE REGISTRO DE PRESSURIZAÇÃO	1	UNID.
29	ESQUEMA DO TUDO NO SUPRTE DE REGISTRO DE PRESSURIZAÇÃO	1	UNID.
30	ESQUEMA DO TUDO NO SUPRTE DE REGISTRO DE PRESSURIZAÇÃO	1	UNID.
31	ESQUEMA DO TUDO NO SUPRTE DE REGISTRO DE PRESSURIZAÇÃO	1	UNID.
32	ESQUEMA DO TUDO NO SUPRTE DE REGISTRO DE PRESSURIZAÇÃO	1	UNID.
33	ESQUEMA DO TUDO NO SUPRTE DE REGISTRO DE PRESSURIZAÇÃO	1	UNID.
34	ESQUEMA DO TUDO NO SUPRTE DE REGISTRO DE PRESSURIZAÇÃO	1	UNID.
35	ESQUEMA DO TUDO NO SUPRTE DE REGISTRO DE PRESSURIZAÇÃO	1	UNID.
36	ESQUEMA DO TUDO NO SUPRTE DE REGISTRO DE PRESSURIZAÇÃO	1	UNID.
37	ESQUEMA DO TUDO NO SUPRTE DE REGISTRO DE PRESSURIZAÇÃO	1	UNID.
38	ESQUEMA DO TUDO NO SUPRTE DE REGISTRO DE PRESSURIZAÇÃO	1	UNID.
39	ESQUEMA DO TUDO NO SUPRTE DE REGISTRO DE PRESSURIZAÇÃO	1	UNID.
40	ESQUEMA DO TUDO NO SUPRTE DE REGISTRO DE PRESSURIZAÇÃO	1	UNID.
41	ESQUEMA DO TUDO NO SUPRTE DE REGISTRO DE PRESSURIZAÇÃO	1	UNID.
42	ESQUEMA DO TUDO NO SUPRTE DE REGISTRO DE PRESSURIZAÇÃO	1	UNID.
43	ESQUEMA DO TUDO NO SUPRTE DE REGISTRO DE PRESSURIZAÇÃO	1	UNID.
44	ESQUEMA DO TUDO NO SUPRTE DE REGISTRO DE PRESSURIZAÇÃO	1	UNID.
45	ESQUEMA DO TUDO NO SUPRTE DE REGISTRO DE PRESSURIZAÇÃO	1	UNID.
46	ESQUEMA DO TUDO NO SUPRTE DE REGISTRO DE PRESSURIZAÇÃO	1	UNID.
47	ESQUEMA DO TUDO NO SUPRTE DE REGISTRO DE PRESSURIZAÇÃO	1	UNID.
48	ESQUEMA DO TUDO NO SUPRTE DE REGISTRO DE PRESSURIZAÇÃO	1	UNID.
49	ESQUEMA DO TUDO NO SUPRTE DE REGISTRO DE PRESSURIZAÇÃO	1	UNID.
50	ESQUEMA DO TUDO NO SUPRTE DE REGISTRO DE PRESSURIZAÇÃO	1	UNID.



DISCO INCORPORADORA E IMOBILIÁRIA LTDA.

PROJETO DE INSTALAÇÃO DE BLOCOS A e B

PLANTAS E CORTES

PE-01/06

884